



**För systemtryck
upp till 8 bar**

**Lättplacerad
och stabil**

**Invallningsbehållare
som tillbehör**

TTM RTB 61-100 S8

Blandningskärl för höga systemtryck – volym 100 liter

Blandningskärl TTM RTB 61-100 S8 är utvecklat för system med höga tryck, upp till ca 8 bar. TTM RTB är ett komplett blandningskärl med påfyllningspump och nödvändig armatur för blandning och påfyllning av glykol-/etanolblandat köldbärarmedia, kalciumkloridblandningar, solvärmemedia eller värmemedia.

Blandningskärl har en rektangulär, platsbesparande utformning med volym på 100 liter och tydlig volymindikering.

Behållaren är tillverkad av rotationsgjutet HD polyeten och försedd med skruvlock. Pumpen är utförd i rostfritt stål 1.4301.

TTM RTB 61-100 S8 är främst avsedd för etylenglykol, propylenglykol och etanolblandningar på max 29,9%, men klarar även kalcium kloridblandningar, dock med en reducerad tryckhöjd till ca 6 bar. Andra blandningar av köldbärare och värmebärare kan kräva specialutförande av pump eller armatur. Rådgor med TTM.

För skydd mot oavsiktliga utsläpp i samband med förvaring och hantering av miljöfarliga kemikalieblandningar som t.ex. glykol finns TTM Protector 61-100 som tillbehör till blandningskärl TTM RTB 61-100 S8, se sid 4.

RTB
Blandningskärl

TTM Energiprodukter AB

Slöjdgatatan 1, SE-393 66 Kalmar, Sweden | Tel. +46 480 41 77 40
info@ttmenergi.se | www.ttmenergi.se

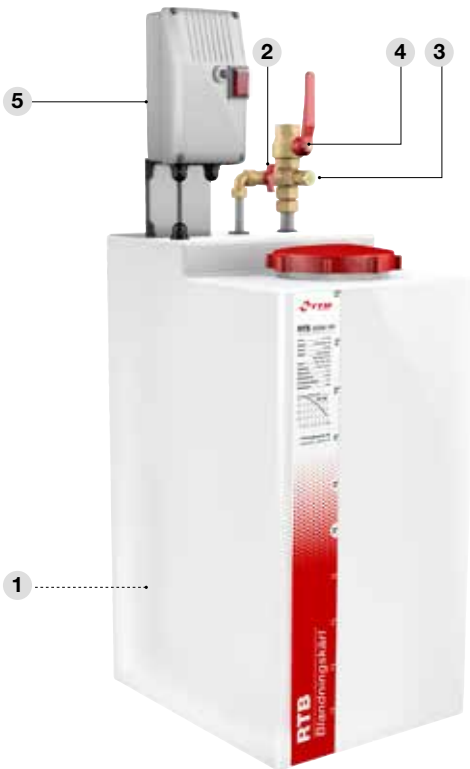
**1. Pump**

Pump i enfasutförande med anslutningskabel, kopplingsbox (IP55) med termiskt motorskydd, TILL/FRÅN omkopplare, samt anslutningskabel på 2 m inklusive säkerhetskontakt

2. Blandningsventil**3. Tömningsventil**

Utförande med slangförskruvning R 1/2".

4. Backventil**5. Kopplingsbox med strömbrytare****Tillval:**

Vagn, se sid 4.

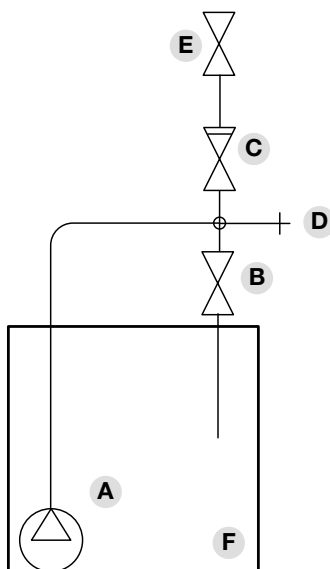
**Beteckning:**

A. Pump Wilo TWI 5 308, 1x230 V

B. Blandningsventil

C. Backventil

E. Tömningsventil

F. Avstängningsventil

G. Käril

Rör PEX 15 mm och 28 mm

Funktion:

1. Fyll behållaren med önskad mängd vatten och glykol/etanol/kalciumklorid.
2. Avstängningsventilen E skall vara stängd mot systemet.
3. Starta pumpen A, blandningsventil B skall vara öppen.
4. Låt vätskorna blandas i någon minut.
5. Fyll systemet genom att öppna ventil E och stäng blandningsventil B.
6. Efter avslutad påfyllning skall ventil E stängas och kärlet tömmas via tömningsventil D och alla glykol rester spolas ur pumpen.

Tillval:

TTM Protector 61-100, se sid 4.

Pumpdata:

TTM RTB 61-100 S8 är försedd med pump Wilo TWI 5-308 med kapacitet enligt vidstående diagram och data enligt nedan. Andra alternativ kan erhållas på begäran.

Eldata:

Spänning 1x230 V, 50 Hz
Märkström 7,4 A
Effekt P2 1,1 kW
Kapslingsklass IP 54

Pumpen är försedd med inbyggt termiskt motorskydd med automatisk återställning.

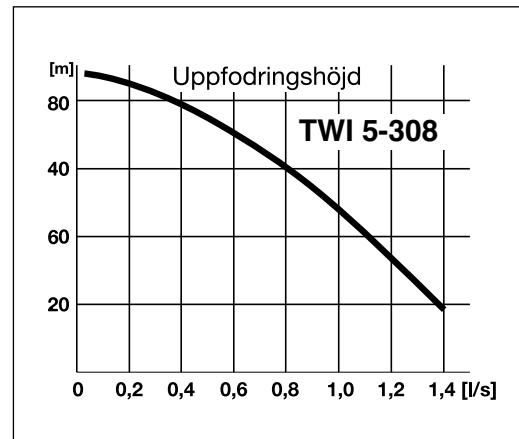
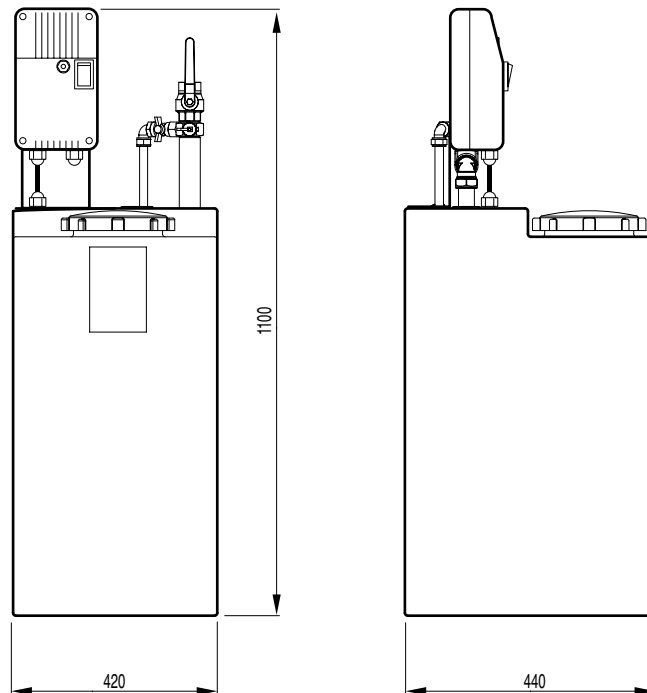
**Dimensioner och utförande:**

Modell	Volym, liter	Vikt, kg	Artikelnummer
TTM RTB 61-100 S8	100	25	513155

Vagn

TTM RTB Vagn 61-100 gör det enkelt att flytta undan glykolblandningskärlet efter avslutad fyllning. Vagnen är försedd med svängbara hjul.

Benämning	Artikelnr
TTM RTB Vagn 61-100	506409

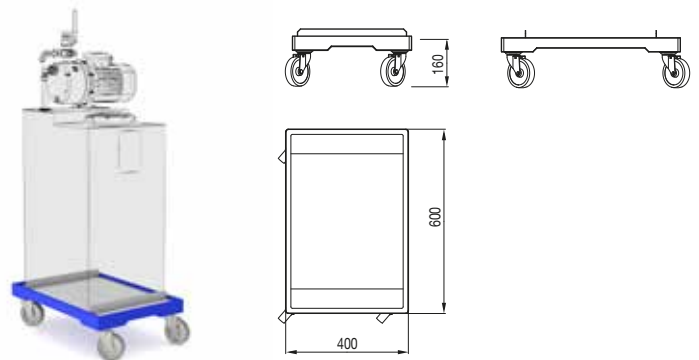

Invallningsbehållare

TTM Protector 61-100 är en miljösäkrande invallningsbehållare som skyddar mot oavsiktliga utsläpp i samband med förvaring och hantering av miljöfarliga kemikalieblandningar som ex.vis. glykol. TTM Protector 61-100 har en volym på 135 liter vilket uppfyller de flesta myndighetskrav gällande invallningsvolym.

Benämning	Artikelnr
TTM Protector 61-100	508649

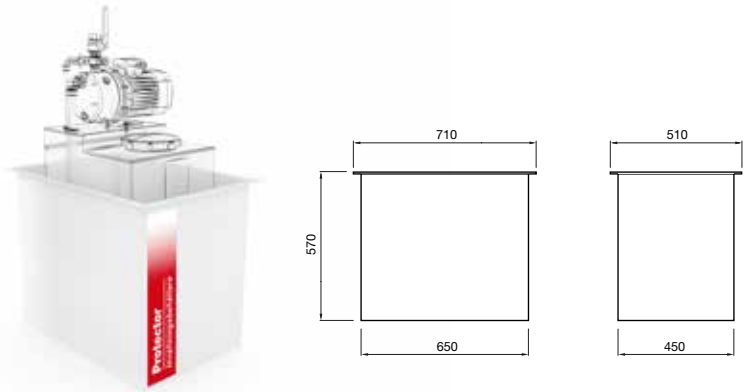

Flexibel slang

TTM RTB Flexslang är en glykolresistent anslutnings-slang som används för att ansluta glykolblandningskärlet mot systemet vid fyllning. Flexslang är en stålspunnen EPDM-slang, klassad för tryck upp till 10 bar.

TTM RTB Flexslang är i dimension 1" försedd med anslutningar i mässing och med R25 invändigt gängad löpmutter för anslutning mot systemet.

Benämning	Längd	Artikelnr
TTM RTB Flexslang 800 R25	0,8 m	508861
TTM RTB Flexslang 1500 R25	1,5 m	503606

